

Spécialisée dans la **cartérisation** et dans l'**intégration d'options**, la société **PROSYSMO** vous propose ses services pour toute opération de retrofit tôlerie ou cartérisation neuve et sur la **mise en conformité** (sécurité & modernisation) de vos moyens de production (machine outil, machine spéciale...).

Filiale de la société **VPM AUTOMATION**, reconnue pour son expertise dans **l'ingénierie et l'étude de systèmes automatisés** sur machine outil, nos équipes vous accompagnent sur vos projets les plus complexes.

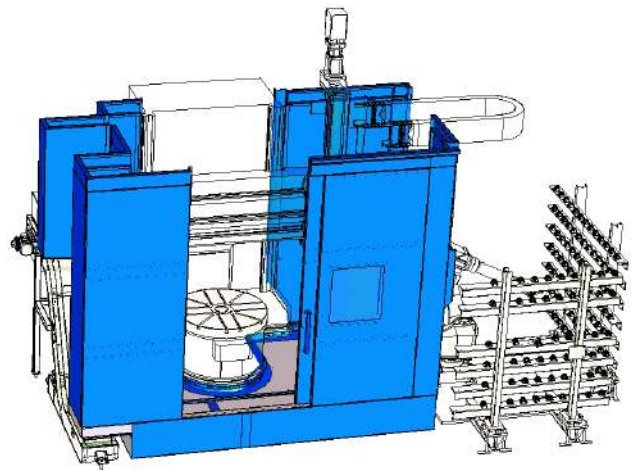

Notre +



- Sur mesure
- Interlocuteur unique
- Réactivité et disponibilité
- Prestation clé en main
- Arrêt machines réduit
- Intervention maîtrisée

Un service complet



Étude avant projet



Intégration sur machine



Réalisation



Montage sur site

2 Approches

SÉCURITÉ & PROTECTION de l'opérateur



Étude et réalisation de **cartérisation** sur moyen de production neuf ou en service

Mise en place de **protection opérateur** adaptée sur tout type de machine

Protection de **systèmes sensibles** aux pollutions d'atelier (système de mesure)

Aménagement de **poste de travail**

Amélioration de **l'ergonomie**

Acoustique industrielle sur machines et asservissements (pompe, centrale, compresseur...)

OPTIMISATION du système de production



Automatisation de portes toutes tailles

Implantation de **convoyeur à copeaux**

Implantation de **trappe de chargement** pour cellule robotisée

Implantation **d'aspiration**

Implantation de **plateau diviseur**

Implantation de **platelage mobile**



Caisson phonique sur pompe d'arrosage



Cartérisation tour vertical BERTHIEZ TFM 100



Implantation d'un convoyeur à copeaux



Protection pour banc de contrôle outil



Implantation d'une trappe de chargement pour cellule robotisée et aménagement de l'espace de travail



Automatisation de portes grandes dimensions



Implantation d'une aspiration sur machine neuve



Kit d'automatisation de portes avec modules compacts



Intégration d'un plateau diviseur avec extension de la cartérisation de 720mm

Nous contacter

Pierre-Yves SÉNAC
Directeur commercial
06 32 73 40 67
py.senac@prosysmo.fr



ZA L'Aiguille
Pech d' Etempes
46100 FIGEAC

05 65 40 43 43

Suivez notre actualité